

AIRCARE®

EVAPORATIVE
HUMIDIFIER



Everything you need to know about your

PEDESTAL

ALL EP9 SERIES MODELS

Read and save these instructions



Intertek

1B73525
08/2022

IMPORTANT SAFETY INSTRUCTIONS - READ BEFORE USING YOUR HUMIDIFIER

WARNING: To reduce the risk of fire, electric shock, or injury, always unplug the unit before moving, filling, servicing, or cleaning. Do not pour or spill water onto the controls or motor area. If these get wet, let them dry completely and have unit checked by authorized service personnel before plugging in. Do not use the humidifier if any parts are damaged or missing. Contact us for replacement parts at 800.547.3888.

1. To reduce the risk of fire or shock hazard, this humidifier has a polarized plug (one blade is wider than the other). Plug humidifier directly into a 120V, A.C. electrical outlet. Do not use extension cords. If the plug does not fully fit into the outlet, reverse plug. If it still does not fit, contact a qualified electrician to install the proper outlet. Do not change the plug in any way.
2. Keep the electric cord out of traffic areas. To reduce the risk of fire hazard, never put the electric cord under rugs, near heat registers, radiators, stoves or heaters.
3. Always unplug the unit before moving, cleaning or removing the fan assembly section from the humidifier, or whenever it is not in service.
4. Keep the humidifier clean. To reduce the risk of injury, fire or damage to humidifier, use only cleaners specifically recommended for humidifiers. Never use flammable, combustible or poisonous materials to clean your humidifier
5. Do not put foreign objects inside the humidifier.
6. Do not allow unit to be used as a toy. Close attention is necessary when used by or near children.
7. To reduce the risk of electrical hazard or damage to humidifier, do not tilt, jolt or tip humidifier while unit is running.
8. To reduce the risk of accidental electrical shock, do not touch the cord or controls with wet hands.
9. To reduce the risk of fire, do not use near an open flame such as a candle or other flame source.

ESSICK AIR PRODUCTS, INC. TWO YEAR LIMITED WARRANTY FOR EVAPORATIVE HUMIDIFIERS FOR THE UNITED STATES AND CANADA. **SALES RECEIPT REQUIRED AS PROOF OF PURCHASE FOR ALL WARRANTY CLAIMS.**

This warranty against defects in workmanship and materials is extended by Essick Air Products, Inc. ("Essick Air") when the unit is installed and used under normal conditions as follows:

- Two (2) year from original date of purchase, and
- Thirty (30) days from original date of purchase for wicks and filters, which are considered disposable components and should be replaced periodically.

Essick Air will replace the defective part/product, with return freight paid by Essick Air. It is agreed that such replacement is the exclusive remedy available from Essick Air and that TO THE MAXIMUM EXTENT PERMITTED BY LAW, ESSICK AIR IS NOT RESPONSIBLE FOR DAMAGES OF ANY KIND, INCLUDING INCIDENTAL AND CONSEQUENTIAL DAMAGE OR LOSS OF PROFITS OR REVENUES.

Exclusions from this warranty: Because Essick Air cannot control the quality of products sold by unauthorized sellers, this limited warranty applies only to products that were purchased from Essick Air or an Essick Air authorized seller in the United States of America or Canada, unless otherwise prohibited by law. We reserve the right to reject warranty claims from purchasers for products purchased from unauthorized sellers, including unauthorized Internet sites. We are not responsible for normal and/or periodic replacement of wicks and filters. We are not responsible for any incidental or consequential damage from any malfunction of the product.

This warranty does not apply to, nor are we responsible for any incidental or consequential damages or defects resulting from accident, misuse, alterations, unauthorized or individual service or repair, unauthorized use, mishandling, unreasonable use, abuse (including failure to perform reasonable maintenance), normal wear and tear, where the connected voltage is more than 5% above the nameplate voltage, nor where the equipment or parts were improperly installed, wired, or maintained in violation of the owner's manual. Alterations include the substitution of non-Essick Air/AIRCARE component parts with Essick Air/AIRCARE component parts, including, but not limited to, demineralization cartridges, filters, wicks and bacteria treatment.

We are not responsible for any damage from the use of water softeners or treatments, chemicals or descaling materials. We are not responsible for the cost of service calls to diagnose the cause of trouble, or labor charge to repair and/or replace parts. No employee, agent, dealer or other person is authorized to give any warranties or conditions on behalf of Essick Air.

Some jurisdictions (which may include the Province of Quebec) do not allow the exclusion or limitation of incidental or consequential damages, so the above limitation or exclusion may not apply to you. The disclaimers, exclusions, and limitations of liability under this warranty will not apply to the extent prohibited by applicable law (which may include the Province of Quebec). Except where prohibited by applicable law (which may include the Province of Quebec), this warranty applies only to the original purchaser of the Product and is not transferable.

How to obtain service under this warranty

Within the limitations of this warranty, purchaser with inoperative units should contact customer service at 800-547-3888 for instructions on how to obtain service under this warranty as listed above.

This warranty gives the customer specific legal rights, and you may also have other rights which vary from province to province, or State to State. To the extent Essick Air, or a third party, offers an extended warranty, the terms of any such extended warranty are separate and apart from this warranty, and the failure to sign-up for any extended warranty does not diminish your rights under this warranty.

Where any term of this warranty is prohibited by such laws, it shall be null and void, but the remainder of the warranty shall remain in effect.

Register your product at AIRCAREproducts.com

Failure to complete the registration form does not diminish your warranty rights.

Last Updated: September 1, 2022

LET'S GET YOU UP AND RUNNING

1

Remove the Pedestal from its packaging. You should have:

- a. Top
- b. Base
EP9500 #1B71982 | EP9800 #1B72716
- c. 1043 Super Wick®
ALL 1043 WICKS
- d. Wick frame
#1B72081
- e. Float (taped to the back of your wick frame)
#1B71971
- f. Float support and two screws
SUPPORT #S988304 | SCREWS #829815
- g. Four casters
#1B5460070
- h. Fill door (attached to top)
EP9500 #1B71970 | EP9800 #1B72712
- i. Deflector vent (attached to top)
EP9500 #1B71973 | EP9800 #1B72714
- j. Funnel
#1B72282
- k. Top insert (attached)
#1B72726
- l. Owner's manual
#1B73525

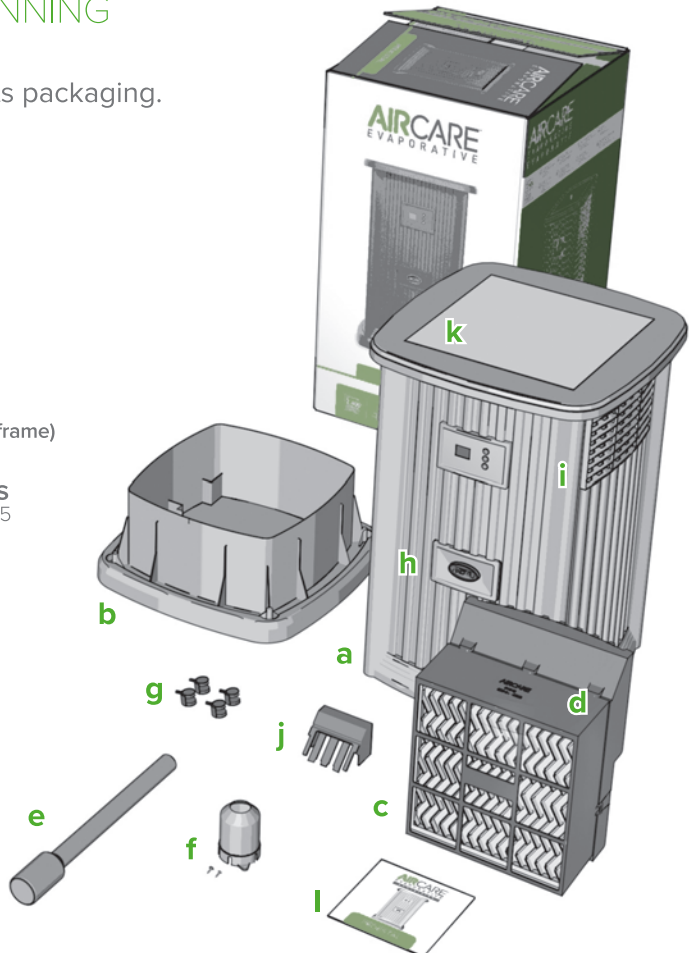

If you are missing any parts, call us at 800.547.3888.

♥ We hope you love your Pedestal.

Prefer to see a video?

Watch the Pedestal set-up at aircare.com/support.



SCAN THE CODE TO THE RIGHT WITH YOUR PHONE'S CAMERA



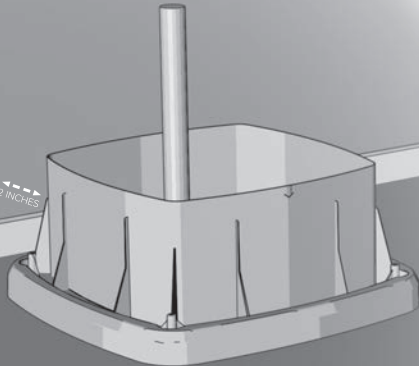
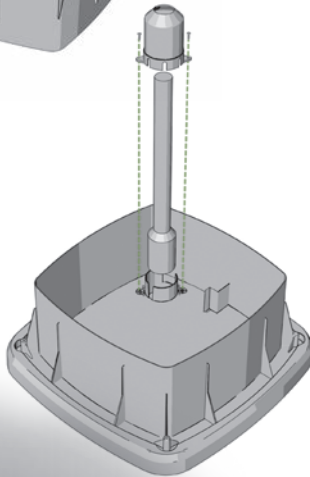
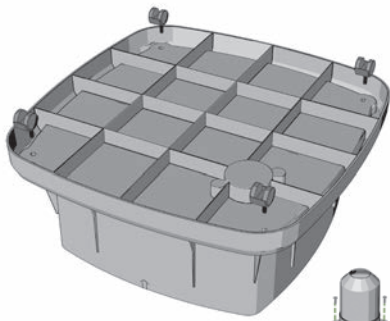

2

Remove everything from the base. Turn the base over and insert the casters snugly into the bottom. Just use your hands! Using tools can crack the base.

3

Remove the float from the back of the wick frame. Place the wide end of the float in the circular area in the base. Slide the float retainer down to the base and squeeze gently to seat the screw tabs between the pegs. Use a Phillips screwdriver to screw in the float retainer. Do not overtighten or use a drill.

4

Put your Pedestal base in the most centrally-located room of your home. It should be on a level surface against an interior wall. Make sure it's at least two inches from the wall so the humidistat (on the cord) can accurately read your humidity.

More about positioning:

- To maximize humidity circulation, put your unit near a cold air return.
- If you prefer to put your unit in the room where humidity is most needed, you can! But the humidity won't circulate as well with this method.
- Don't put your humidifier under a window, as condensation may occur.
- Put the unit on the bottom floor of a multi-story home.

5

With the wick in the frame, place the frame into the base with the MAX FILL label facing the base's FRONT label. Fill the base with water. Your Pedestal holds 3.5 gallons of water.

About water additives:

- Do not use essential oils in your Pedestal.
- Do not use water softeners.
- We recommend our Essick Air Bacteriostat to help inhibit mold growth.

Note: For future refills, you can either remove the top and fill the base, or use the funnel. To use the funnel, simply slide the pronged end of the funnel into the fill door.

6

Put the top on the base. **Make sure the top of the float rod makes a solid connection with the fan switch inside the fan assembly.** This looks like a small, silver diving board.

7

Wait 20 minutes for the filter to become fully saturated, then proceed to step 8.

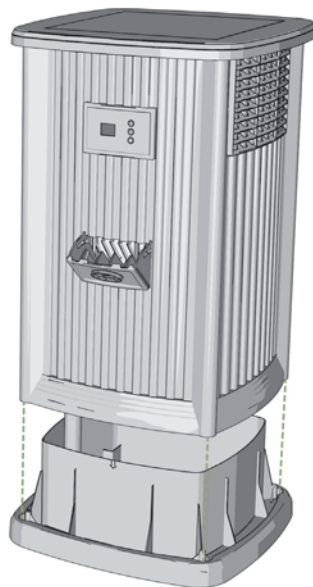
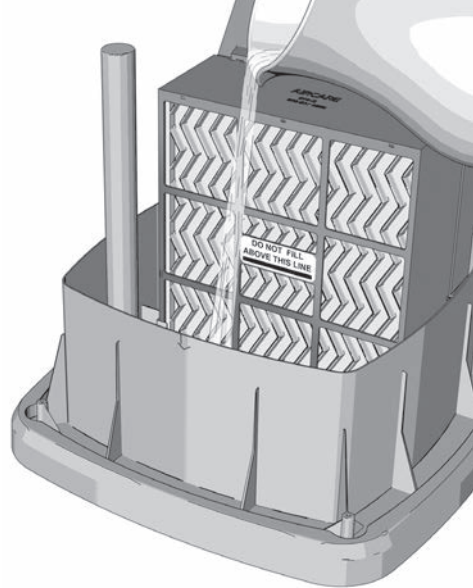



8

Plug in your unit and press the power button.

9

Set your desired fan level by pressing the fan speed button. Your Pedestal has nine fan speeds that are displayed by F1 (the lowest speed) through F9 (the highest speed).

Note: On higher speeds, the Pedestal puts out a tremendous amount of humidity, so it's louder on these levels. Most of our customers liken it to the sound of a box fan. Rest assured there is nothing wrong with your unit, it's just working very hard to put out much-needed humidity.

10

Press the humidity control button to set your humidity level from 25% to 65%. The humidistat on your cord will read your home's humidity and turn your fan off when the set level is reached. When set to 65%, your unit will run continuously.

That's it! Your Pedestal is ready to use.

ABOUT THE CODES

F – The F code means your unit is empty and needs to be FILLED with water.

CF – The CF code triggers after 720 hours of use and means it's time to CHECK YOUR FILTER (wick). Unplug your unit and check your wick. If your wick is still in good shape, simply clear the code by plugging your humidifier back in. If your wick needs replacing, follow these quick steps:

1. Remove the wick from the frame by gently squeezing the tabs around the wick frame. **Do not discard your frame.**
2. Insert a new 1043 Super Wick® in the frame and snap the frame shut.
3. Put the wick and frame back into the unit with the MAX FILL label facing the front of the unit.

HOW TO CLEAN YOUR PEDESTAL

Regular cleaning is important for preventing mold, mildew, and other bacterial growth in your humidifier. It also keeps your EP9 working its best.

1. Let the unit run until it's empty, then turn it off and unplug it.
2. Lift the top off the Pedestal, and remove the wick and wick frame from the base.
3. Throw your wick away if it is time to replace it. Otherwise, remove it from the wick frame (keep your frame) and put the wick in a sink while you finish cleaning your Pedestal.
4. Pour out any remaining water from the base.
5. Fill the base half-full with water and add 1 cup of white vinegar. Let sit for 20 minutes. *To disinfect, replace the vinegar with 1 teaspoon of bleach. **Do not mix vinegar and bleach.***
6. After 20 minutes, empty the base.
7. Dampen a sponge with white vinegar, wipe down the base, float, and wick frame. Rinse everything thoroughly. *To disinfect, replace the vinegar with bleach.*
8. Wipe everything dry. Put your existing wick (or a new one) in the wick frame. Then reassemble the unit.

When storing your Pedestal, discard the used wick (keep your wick frame) and disinfect the unit using the directions above. Dry the unit thoroughly, and store in a temperature-regulated area. Do not install a new wick until you are ready to use your humidifier again.

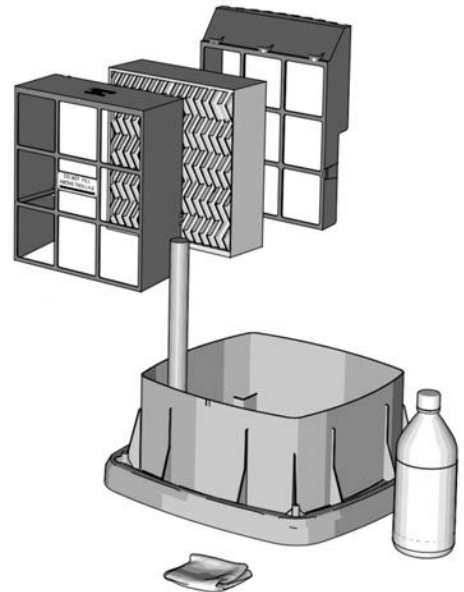

FOIRE AUX QUESTIONS

- Q** Où se trouve mon numéro de série? **R** Votre numéro de série se trouve sur l'autocollant au dos de votre appareil. Vous pouvez l'écrire ici pour référence future:
_ _ _ _ _
- Q** Pourquoi mon unité ne fonctionne-t-elle pas? **R**
- Assurez-vous que votre mèche est correctement installée.
 - Assurez-vous que le haut de l'unité est correctement positionné par rapport à l'avant de la base.
- Q** Pourquoi l'affichage clignote-t-il « 20 »? **R** Votre niveau d'humidité est inférieur à 20 %. Essayez d'augmenter la vitesse de votre ventilateur et le niveau de sortie.
- Q** Pourquoi l'affichage clignote-t-il « -- »? **R** Votre niveau d'humidité est supérieur à 90 %. Essayez de réduire la vitesse du ventilateur et le niveau de sortie.
- Q** Pourquoi mon taux d'humidité n'augmente-t-il pas? **R**
- Il faut parfois 2 à 3 jours pour que votre nouvel humidificateur d'air fasse monter le taux d'humidité, surtout s'il fait très sec dans votre maison.
 - Si votre mèche est vieille, remplacez-la par une nouvelle.
- Q** Puis-je remplacer le carreau en plastique du dessus? **R** Oui! Le carreau du dessus peut être remplacée par n'importe quel carreau 12x12 de n'importe quel matériau pour s'harmoniser avec votre maison.
- Q** Pourquoi mon Pedestal fait-il clignoter la lettre « F » alors qu'il y a de l'eau dedans? **R** Essayez de régler votre flotteur. (VOIR ÉTAPE 12)
- Q** À quelle fréquence dois-je remplacer ma mèche? **R** La teneur en minéraux de votre eau détermine la fréquence à laquelle votre mèche doit être remplacée. Une eau plus dure implique des changements plus fréquents. L'utilisation de notre bactériostat (pièce #1970) peut vous aider à garder votre appareil plus propre et à prolonger la durée de vie de votre mèche. Changez toujours votre mèche au début de chaque saison.
- Q** Puis-je commander des pièces de rechange? **R** Oui! Les pièces de rechange Pedestal et leurs références sont indiquées à la page 10.

Pour toute autre problème, contactez nos experts en humidification!
Ils sont prêts à vous aider par téléphone, courriel ou chat.

AIRCARE[®]

AIRCARE®

É V A P O R A T I F

H U M I D I F I C A T E U R



Tout ce que vous devez savoir sur votre

PEDESTAL

TOUS LES MODÈLES DE LA SÉRIE EP9

Lisez et conservez ces instructions

CONSIGNES DE SÉCURITÉ IMPORTANTES – VEUILLEZ LIRE AVANT D'UTILISER L'HUMIDIFICATEUR

ATTENTION : Pour réduire le risque d'incendie, d'électrocution ou de blessures, débranchez toujours l'appareil avant de le déplacer, de le remplir, d'en effectuer l'entretien ou de le nettoyer. Veillez à ne pas verser ou renverser de l'eau sur les commandes ou sur le moteur. Si les commandes sont mouillées, laissez-les sécher entièrement et faites vérifier l'appareil auprès d'un service après-vente agréé avant de le brancher. **N'utilisez pas l'humidificateur si une pièce est endommagée ou manquante. Contactez-nous au 800 547-3888 pour obtenir des pièces de rechange**

1. Cet humidificateur est doté d'une fiche polarisée (une lame est plus large que l'autre) pour réduire le risque d'incendie ou d'électrocution. Branchez directement l'humidificateur dans une prise de courant de 120 V CA. N'utilisez pas de rallonges électriques. Si la fiche ne convient pas parfaitement à la prise de courant, inversez-la. Si elle ne convient toujours pas, contactez un électricien qualifié pour installer une prise de courant adéquate. Ne modifiez la fiche d'aucune façon que ce soit.

2. Gardez le cordon d'alimentation électrique à l'écart de toute zone de passage. Pour réduire les risques d'incendie, ne placez jamais le cordon d'alimentation sous un tapis, près des bouches de chaleur, des radiateurs, des poêles ou des appareils de chauffage.

3. Débranchez toujours l'appareil avant de déplacer, de nettoyer ou de retirer la section d'assemblage du ventilateur de l'humidificateur, ou lorsqu'il n'est pas en fonction.

4. L'humidificateur doit toujours être propre. Pour réduire le risque de blessures, d'incendie ou d'endommager l'humidificateur, n'utilisez que des nettoyants recommandés spécifiquement pour les humidificateurs. N'utilisez jamais de produits inflammables, combustibles ou toxiques pour nettoyer l'humidificateur

5. Ne placez aucun objet étranger à l'intérieur de l'humidificateur.

6. L'appareil ne doit jamais être utilisé comme un jouet. Une attention particulière est nécessaire lorsqu'il est utilisé par des enfants ou à proximité d'enfants.

7. Pour réduire le risque d'électrocution ou d'endommager l'humidificateur, évitez d'incliner, de secouer ou de faire basculer l'humidificateur lorsqu'il est en marche.

8. Pour éviter le risque d'électrocution accidentelle, évitez de toucher le cordon ou les boutons de commandes avec les mains mouillées.

9. Pour réduire le risque d'incendie, évitez d'utiliser l'appareil près d'une flamme nue comme une bougie ou de toute autre flamme.

ESSICK AIR PRODUCTS, INC. GARANTIE LIMITÉE DE DEUX ANS POUR LES HUMIDIFICATEURS À ÉVAPORATION POUR LES ÉTATS-UNIS ET LE CANADA. REÇU DE VENTE REQUIS COMME PREUVE D'ACHAT POUR TOUTES LES RÉCLAMATIONS DE GARANTIE.

Cette garantie contre les défauts de fabrication et de matériaux est étendue par Essick Air Products, Inc. ("Essick Air") lorsque l'appareil est installé et utilisé dans des conditions normales comme suit:

- Deux (2) ans à compter de la date d'achat initiale, et

- Trente (30) jours à compter de la date d'achat originale pour les mèches et les filtres, qui sont considérés comme des composants jetables et doivent être remplacés régulièrement.

Essick Air remplacera la pièce/le produit défectueux avec les frais de retour payés par Essick Air. Il est convenu que ce remplacement est le recours exclusif d'Essick Air et que, **DANS LA MESURE MAXIMALE AUTORISÉE PAR LA LOI, ESSICK AIR NE SERA PAS RESPONSABLE DES DOMMAGES DE QUELQUE NATURE QUE CE SOIT, Y COMPRIS LES**

DOMMAGES ACCESSOIRES ET CONSÉCUTIFS OU LA PERTE DE PROFITS OU DE REVENUS.

Exclusions de la présente garantie Étant donné qu'Essick Air ne peut pas contrôler la qualité des produits vendus par des vendeurs non autorisés, cette garantie limitée s'applique uniquement aux produits achetés auprès d'Essick Air ou d'un vendeur Essick Air autorisé aux États-Unis d'Amérique ou au Canada, sauf interdiction contraire de la loi. Nous nous réservons le droit de rejeter les demandes de garantie des acheteurs pour les produits achetés auprès de vendeurs non autorisés, y compris les sites Internet non autorisés. Nous ne sommes pas responsables du remplacement normal et/ou périodique des mèches et des filtres. Nous ne sommes pas responsables des dommages indirects ou consécutifs résultant d'un dysfonctionnement du produit.

Cette garantie ne s'applique pas et nous ne sommes pas responsables des dommages ou défauts accessoires ou consécutifs résultant d'un accident, d'une mauvaise utilisation, de modifications, d'un service ou d'une réparation non autorisés ou individuels, d'une utilisation non autorisée, d'une mauvaise manipulation, d'une utilisation déraisonnable, d'un abus (y compris le défaut d'exécution entretien), l'usure normale, lorsque la tension connectée dépasse 5 % de la tension de la plaque signalétique, ou lorsque l'équipement ou les pièces ont été mal installés, câblés ou entretenus contrairement au manuel du propriétaire. Les modifications incluent le remplacement des composants non Essick Air/AIRCARE par des composants Essick Air/AIRCARE, y compris, mais sans s'y limiter, les cartouches de déminéralisation, les filtres, les mèches et le traitement antibactérien.

Nous ne sommes pas responsables des dommages causés par l'utilisation d'adoucisseurs d'eau ou de traitements, de produits chimiques ou de détartrants. Nous ne sommes pas responsables du coût des appels de service pour diagnostiquer la cause du problème, ni des frais de main-d'œuvre pour réparer et/ou remplacer les pièces. Aucun employé, agent, revendeur ou autre personne n'est autorisé à faire des garanties ou des conditions au nom d'Essick Air. **Certaines juridictions (qui peuvent inclure la province de Québec) n'autorisent pas l'exclusion ou la limitation des dommages accessoires ou consécutifs, de sorte que la limitation ou l'exclusion ci-dessus peut ne pas s'appliquer à vous.** Les renonciations, exclusions et limitations de responsabilité en vertu de cette garantie ne s'appliquent pas dans la mesure interdite par la loi applicable (qui peut inclure la province de Québec). Sauf là où la loi applicable l'interdit (ce qui peut inclure la province de Québec), cette garantie ne s'applique qu'à l'acheteur original du produit et n'est pas transférable.

Comment obtenir un service sous cette garantie Dans le cadre de cette garantie, l'acheteur avec des unités inopérantes doit contacter le service client au **800-547-3888** pour obtenir des instructions sur la façon d'obtenir un service sous cette garantie comme indiqué ci-dessus. **Cette garantie donne au client des droits légaux spécifiques, et vous pouvez également avoir d'autres droits qui varient d'une province à l'autre ou d'un état à l'autre.** Dans la mesure où Essick Air, ou un tiers, offre une garantie prolongée, les termes de cette garantie prolongée sont séparés et distincts de cette garantie, et le fait de ne pas acheter une garantie prolongée ne diminue pas vos droits en vertu de cette garantie. Lorsqu'un terme de cette garantie est interdit par ces lois, il sera nul et non avenu, mais le reste de la garantie restera en vigueur. Enregistrez votre produit sur AIRCARE.com. Le fait de ne pas remplir le formulaire d'enregistrement ne diminue pas vos droits de garantie.

Dernière mise à jour : 1er septembre 2022

IL EST TEMPS DE TE LANCER

1

Enlevez Pedestal de son emballage.
Vous auriez dû :

- a. Haut
- b. Base
EP9500 #1B71982 | EP9800 #1B72716
- c. 1043 Super Wick®
TOUTES 1043 MÈCHES
- d. Cadre à mèche
#1B72081
- e. Flotteur (scotché à l'arrière de votre cadre de mèche)
#1B71971
- f. Support de flotteur et deux vis
SUPPORT #S988304 | VIS #829815
- g. Quatre roulettes
#1B5460070
- h. Porte de remplissage (attachée au sommet)
EP9500 #1B71970 | EP9800 #1B72712
- i. Évent déflecteur (fixé au sommet)
EP9500 #1B71973 | EP9800 #1B72714
- j. Entonnoir
#1B72282
- k. Encart supérieur (ci-joint)
#1B72726
- l. Manuel du propriétaire
#1B73525

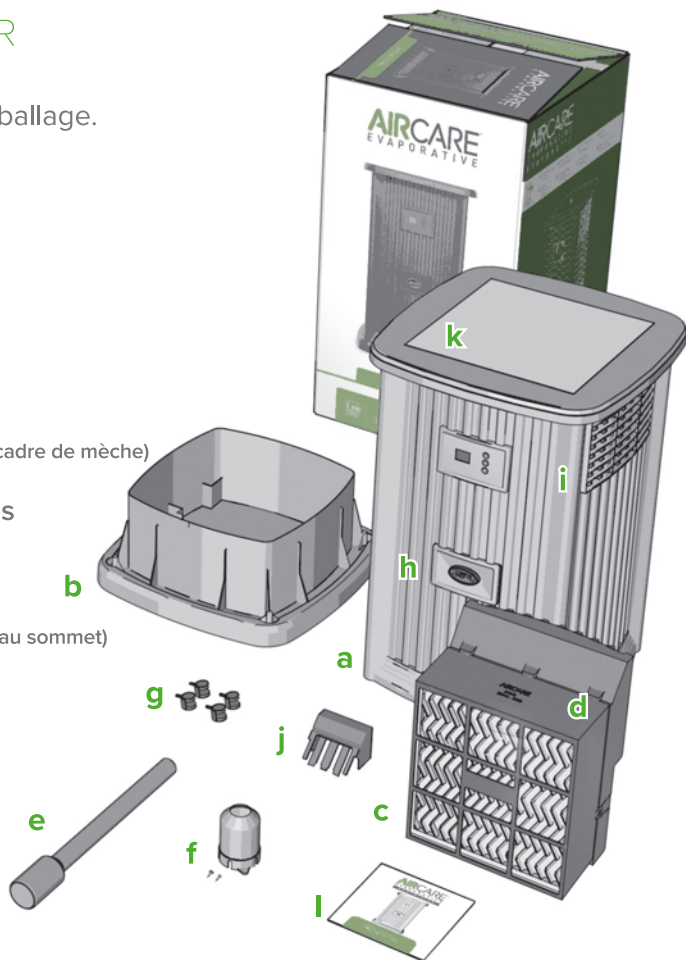

S'il vous manque des pièces, veuillez nous appeler au **800.547.3888** afin que nous puissions vous envoyer des pièces de rechange.

♥ Nous espérons que vous aimez votre Pedestal.

Préférez-vous voir une vidéo?
Regardez l'installation de Pedestal sur aircare.com/support.



SCANNEZ LE CODE VERS LA DROITE AVEC LA CAMERA DE VOTRE TELEPHONE



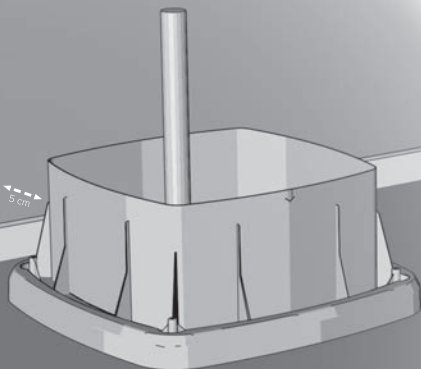
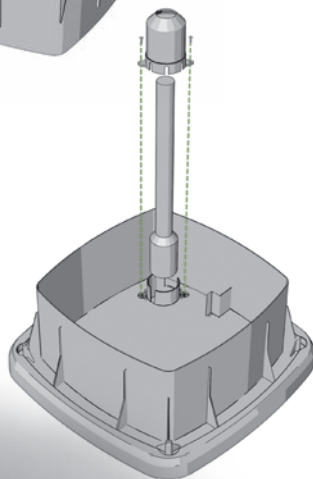
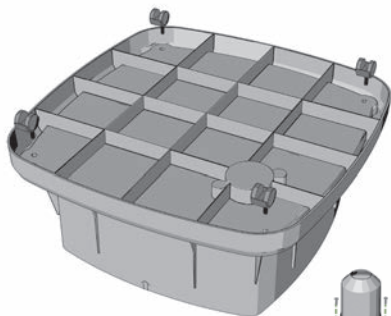

2 Retirez tout ce qui se trouve dans la base. Retournez la base et insérez les roulettes dans le fond. Utilisez simplement vos mains! L'utilisation d'outils peut faire craquer la base.

3 Retirez le flotteur de l'arrière du cadre de la mèche. Placez l'extrémité large du flotteur dans la zone circulaire de la base. Faites glisser le support du flotteur vers le bas jusqu'à la base et pressez doucement pour faire tenir les languettes à vis entre les chevilles. Utilisez un tournevis Phillips pour visser le dispositif de retenue du flotteur. Ne serrez pas trop fort et n'utilisez pas de perceuse.

4 Placez votre base Pedestal dans la pièce la plus centrale de votre maison. Il doit se trouver sur une surface plane contre un mur intérieur. Assurez-vous qu'il est à au moins 5 cm du mur pour que l'hygrostat (sur le cordon) puisse lire avec précision votre taux d'humidité.

En savoir plus sur le positionnement :

- Pour maximiser la circulation de l'humidité, placez votre appareil près d'un retour d'air froid.
- Si vous préférez placer votre appareil dans la pièce où l'humidité est la plus nécessaire, vous pouvez le faire! Mais l'humidité ne se répandra pas aussi bien dans votre maison avec cette méthode.
- Ne placez pas votre humidificateur sous une fenêtre, car il pourrait y avoir de la condensation.
- Placez l'unité au rez-de-chaussée d'une maison à plusieurs étages.

- 5** Avec la mèche dans le cadre, placez le cadre dans la base avec l'étiquette MAX FILL en face de l'étiquette FRONT de la base. Remplissez la base avec de l'eau. Votre Pedestal contient 3,5 gallons d'eau.

À propos des additifs pour l'eau :

- N'utilisez pas d'huiles essentielles dans votre Pedestal.
- N'utilisez pas d'adoucisseurs d'eau.
- Nous recommandons notre bactériostat Essick Air pour aider à inhiber la croissance des moisissures.

Remarque: Pour les futures recharges, vous pouvez soit retirer le couvercle et remplir la base, soit utiliser l'entonnoir. Pour utiliser l'entonnoir, il suffit de faire glisser l'extrémité de l'entonnoir dans la porte de remplissage

- 6** Posez le couvercle sur la base. Assurez-vous que le haut du flotteur est solidement relié au commutateur situé à l'intérieur du ventilateur. Cela ressemble à un petit plongeur argenté.

- 7** Attendez 20 minutes que les filtres soient complètement saturés, puis passez à l'étape 13.

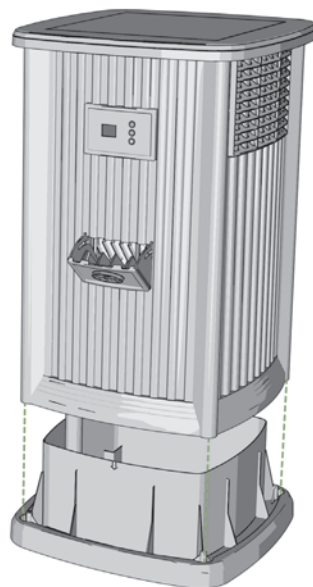
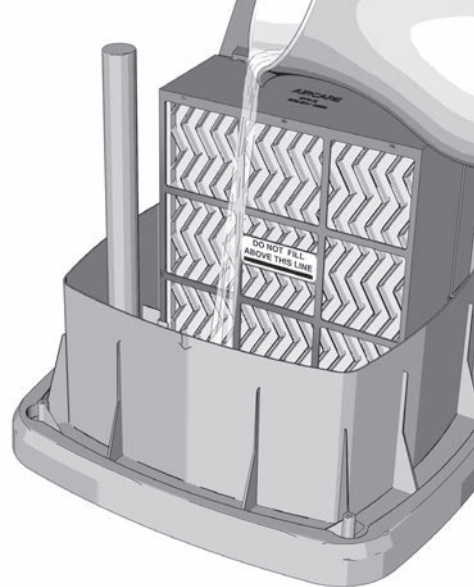



8

Branchez votre appareil et appuyez sur le bouton d'alimentation.

9

Réglez la vitesse de ventilation souhaitée en appuyant sur le bouton de la vitesse du ventilateur. Votre Pedestal a quatre vitesses de ventilateur qui sont affichées par F1 (la vitesse la plus basse) à F9 (la vitesse la plus élevée).

Remarque: À des vitesses plus élevées, Pedestal émet une énorme quantité d'humidité, donc il est plus bruyant à ces niveaux. La plupart de nos clients comparent ce bruit à celui d'un ventilateur de boîte. Soyez assuré que votre appareil ne présente aucun problème, il travaille juste très dur pour évacuer l'humidité dont vous avez tant besoin.

10

Appuyez sur le bouton de contrôle de l'humidité pour régler votre niveau d'humidité de 25 % à 65 %. L'hygrostat de votre cordon d'alimentation lira l'humidité de votre maison et arrêtera la rotation de votre ventilateur lorsque le niveau réglé sera atteint. Lorsqu'il est réglé à 65 %, votre appareil fonctionnera en continu.

C'est tout! Votre Pedestal est prêt à l'emploi.

AU SUJET DES CODES

F – Le code F signifie que votre unité est vide et doit être **REPLIE** d'eau.

CF – Le code CF se déclenche après 720 heures d'utilisation et signifie qu'il est temps de **VÉRIFIER VOTRE FILTRE** (mèche). Débranchez l'appareil et vérifiez la mèche. Si votre mèche est encore en bon état, il suffit de supprimer le code en rebranchant votre humidificateur. Si la mèche est usée, suivez ces étapes rapides :

1. Retirez la mèche du cadre en pressant doucement les languettes autour du cadre de la mèche.
Ne jetez pas votre cadre.
2. Insérez une nouvelle mèche 1043 Super Wick® dans le cadre et fermez le cadre.
3. Remettez la mèche et le cadre dans l'appareil, l'étiquette MAX FILL faisant face à l'avant de l'appareil.

COMMENT NETTOYER VOTRE PEDESTAL

Un nettoyage régulier est important pour éviter la formation de moisissures et d'autres bactéries dans votre humidificateur. Il permet également à votre EP9 de travailler au mieux de ses capacités.

1. Laissez l'appareil fonctionner jusqu'à ce qu'il soit vide, puis éteignez-le et débranchez-le.
2. Soulevez le haut de Pedestal, et retirez la mèche et le cadre de la mèche de la base.
3. Jetez votre mèche s'il est temps de la remplacer. Sinon, retirez-la du cadre de la mèche (gardez votre cadre) et mettez la mèche dans un évier pendant que vous finissez de nettoyer votre Pedestal.
4. Versez l'eau qui reste dans la base.
5. Remplissez la base à moitié avec de l'eau et ajoutez 236,5 mL (1 tasse) de vinaigre blanc. Laissez reposer pendant 20 minutes. *Pour désinfecter, remplacez le vinaigre par 1 cuillère à café d'eau de javel. **Ne pas mélanger du vinaigre avec de l'eau de javel.***
6. Au bout de 20 minutes, videz la bade.
7. Humidifiez une éponge avec du vinaigre blanc, essuyez la base, le flotteur et le cadre de mèche. Rincez tout soigneusement. *Pour désinfecter, remplacez le vinaigre par de l'eau de javel.*
8. Essuyez tout. Mettez votre mèche existante (ou une nouvelle) dans le cadre de la mèche. Puis remontez l'appareil.

Lorsque vous rangez votre Pedestal, jetez la mèche usagée (gardez votre cadre de mèche) et désinfectez l'appareil en suivant les instructions ci-dessus. Séchez soigneusement l'appareil et rangez-le dans un endroit à température contrôlée. N'installez pas un nouveau filtre avant d'être prêt à utiliser à nouveau votre humidificateur.

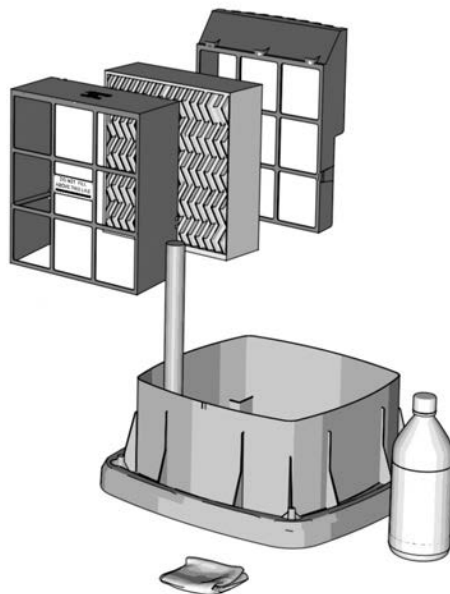

PREGUNTAS FRECUENTES

- P** ¿Dónde se encuentra mi número de serie?
- R** Su número de serie está en la etiqueta adhesiva de la parte posterior de su unidad. Puede escribirlo aquí para futuras consultas:
-
- P** ¿Por qué no funciona mi unidad?
- R**
- Asegúrese de que la mecha esté correctamente instalada.
 - Asegúrese de que la parte superior de la unidad esté correctamente posicionada respecto a la parte frontal de la base.
- P** ¿Por qué en la pantalla parpadea el número « 20 »?
- R** Su nivel de humedad está por debajo del 20%. Pruebe aumentando la velocidad del ventilador y el nivel de potencia de salida.
- P** ¿Por qué en la pantalla parpadea « - »?
- R** Su nivel de humedad está por encima del 90%. Pruebe disminuyendo la velocidad del ventilador y el nivel de potencia de salida.
- P** ¿Por qué no aumenta la humedad?
- R**
- Su nuevo humidificador puede tardar 2-3 días aumentar la humedad, especialmente si el aire en su hogar está muy seco.
 - Si su mecha es vieja, reemplácela por una nueva.
- P** ¿Puedo reemplazar el mosaico de plástico de la parte superior?
- R** ¡Sí! El mosaico superior se puede reemplazar por otro de 12x12 de cualquier material que haga juego con su hogar.
- P** ¿Por qué en mi Pedestal parpadea el código « F » cuando hay agua en su interior?
- R** Pruebe ajustando su flotante. (VEA EL PASO 20)
- P** Con qué frecuencia debo reemplazar la mecha?
- R** El contenido mineral de su agua determinará la frecuencia con la que deba reemplazar la mecha. Si el agua es más dura los cambios serán más frecuentes. El uso de nuestro bacteriostático (pieza N° 1970) puede ayudar a mantener su unidad más limpia y a extender la vida útil de su mecha. Siempre cambie la mecha al principio de cada temporada.
- P** ¿Puedo pedir piezas de repuesto?
- R** ¡Sí! Las piezas de su Pedestal y los números de sus piezas están listados en la página 18.

Si tiene algún otro problema, ¡comuníquese con nuestros expertos en humidificadores!

Están disponibles por teléfono, correo electrónico o chat.

AIRCARE[®]

AIRCARE®

E V A P O R A D O R

H U M I D I F I C A D O R



Todo lo que necesita saber sobre su

PEDESTAL

TODOS LOS MODELOS DE LA SERIE EP9

Lea y guarde las siguientes instrucciones



1B73525
08/2022

IMPORTANTES INSTRUCCIONES DE SEGURIDAD: LEER ANTES DE USAR EL HUMIDIFICADOR

ADVERTENCIA: Para reducir el riesgo de incendios, descargas eléctricas o lesiones, siempre desenchufe la unidad antes de moverla, llenarla, repararla o limpiarla. No vierta ni derrame agua en los controles o en el área del motor. Si se humedecen, deje que se sequen por completo y haga que lo verifique el personal de servicio autorizado antes de enchufarlo. No use el humidificador si falta o está dañada alguna de las piezas. Comuníquese con nosotros al **800-547-3888** por las piezas dañadas.

1. Para reducir el riesgo de incendio o descargas eléctricas, este humidificador tiene un enchufe polarizado (una clavija es más ancha que la otra). Enchufe el humidificador directamente en un tomacorriente eléctrico de 120V de CA. No use alargues. Si el enchufe no encaja completamente en el tomacorriente, gire el enchufe. Si aún no encaja, comuníquese con un electricista calificado para que instale el enchufe correspondiente. No cambie el enchufe de ningún modo.
2. Mantenga el cable de electricidad alejado de las zonas transitadas. Para reducir el riesgo de incendios, nunca coloque el cable de electricidad debajo de alfombras, cerca de rejillas de calefacción, radiadores, estufas o calefactores.
3. Siempre desenchufe la unidad antes de mover, limpiar o quitar del humidificador la sección de ensamblaje del ventilador o cuando no se esté utilizando.
4. Mantenga limpio el humidificador. Para reducir el riesgo de lesiones, incendios o daños en el humidificador, use únicamente limpiadores específicamente recomendados para humidificadores. Nunca use materiales inflamables, combustibles o tóxicos para limpiar el humidificador.
5. No coloque objetos extraños dentro del humidificador.
6. No permita que la unidad se use como juguete. Se debe prestar mucha atención cuando la usan niños o se utiliza cerca de ellos.
7. Para reducir el riesgo de peligros eléctricos o daños en el humidificador, no recueste, incline ni vuelque el humidificador mientras la unidad está en funcionamiento.
8. Para reducir el riesgo de descargas eléctricas accidentales, no toque el cable ni los controles con las manos húmedas.
9. Para reducir el riesgo de incendio, no use el humidificador cerca de una llama expuesta como una vela u otra fuente de llama.

ESSICK AIR PRODUCTS, INC. GARANTÍA LIMITADA DE DOS AÑOS PARA HUMIDIFICADORES EVAPORATIVOS PARA ESTADOS UNIDOS Y CANADÁ. SE REQUIERE EL RECIBO DE VENTA COMO PRUEBA DE COMPRA PARA TODOS LOS RECLAMOS DE GARANTÍA.

Essick Air Products, Inc. ("Essick Air") extiende esta garantía contra defectos de mano de obra y materiales cuando la unidad se instala y utiliza en condiciones normales de la siguiente manera:

- Dos (2) años a partir de la fecha original de compra, y
- Treinta (30) días a partir de la fecha original de compra para mechas y filtros, los cuales se consideran componentes desechables y deben ser reemplazados periódicamente.

Essick Air reemplazará la pieza/producto defectuoso, con el flete de devolución pagado por Essick Air. Se acuerda que dicho reemplazo es el recurso exclusivo de Essick Air y que, EN LA MEDIDA MÁXIMA PERMITIDA POR LA LEY, ESSICK AIR NO SERÁ RESPONSABLE DE NINGÚN DAÑO DE

NINGÚN TIPO, INCLUIDOS LOS DAÑOS INCIDENTALES Y CONSECUENTES O LA PÉRDIDA DE BENEFICIOS O INGRESOS.

Exclusiones de esta garantía: Debido a que Essick Air no puede controlar la calidad de los productos vendidos por vendedores no autorizados, esta garantía limitada se aplica solo a los productos comprados a Essick Air o a un vendedor autorizado de Essick Air en los Estados Unidos de América o Canadá, a menos que lo prohíba la ley. Nos reservamos el derecho de rechazar reclamos de garantía de compradores por productos comprados a vendedores no autorizados, incluidos sitios de Internet no autorizados. No somos responsables del reemplazo normal y/o periódico de mechas y filtros. No somos responsables de ningún daño incidental o consecuente de cualquier mal funcionamiento del producto.

Esta garantía no se aplica a, y no somos responsables de, ningún daño o defecto incidental o consecuente que resulte de un accidente, mal uso, alteraciones, servicio o reparación individual o no autorizado, uso no autorizado, mal manejo, uso irrazonable, abuso (incluyendo la falta de mantenimiento), desgaste normal, donde el voltaje conectado es más del 5 % más alto que el voltaje de la placa de identificación, o donde el equipo o las piezas se instalaron, cablearon o mantuvieron incorrectamente en violación del manual del propietario. Las alteraciones incluyen la sustitución de piezas de componentes de Essick Air/AIRCARE por piezas que no son de Essick Air/AIRCARE, incluidos, entre otros, cartuchos de desmineralización, filtros, mechas y tratamiento bacteriano.

No nos hacemos responsables de ningún daño por el uso de ablandadores o tratamientos de agua, productos químicos o materiales desinfectantes. No somos responsables del costo de las llamadas de servicio para diagnosticar la causa del problema ni del costo de la mano de obra para reparar y/o reemplazar las piezas. Ningún empleado, agente, distribuidor u otra persona está autorizado a otorgar garantías o condiciones en nombre de Essick Air. **Algunas jurisdicciones (que pueden incluir la Provincia de Quebec) no permiten la exclusión o limitación de daños incidentales o consecuentes, por lo que es posible que la limitación o exclusión anterior no se aplique a usted.** Las renunciaciones, exclusiones y limitaciones de responsabilidad bajo esta garantía no se aplicarán en la medida en que lo prohíba la ley aplicable (que puede incluir la Provincia de Quebec). Excepto donde lo prohíba la ley aplicable (que puede incluir la Provincia de Quebec), esta garantía se aplica únicamente al comprador original del Producto y no es transferible.

Cómo obtener servicio bajo esta garantía Dentro de las limitaciones de esta garantía, el comprador con unidades inoperativas debe comunicarse con el servicio al cliente al **800-547-3888** para obtener instrucciones sobre cómo obtener servicio bajo esta garantía como se indicó anteriormente. **Esta garantía le otorga derechos legales específicos y también puede tener otros derechos que varían de una provincia a otra o de un estado a otro.** En la medida en que Essick Air, o un tercero, ofrezca una garantía extendida, los términos de dicha garantía extendida son independientes y aparte de esta garantía, y la falta de suscripción a cualquier garantía extendida no disminuye sus derechos bajo esta garantía. Donde cualquier término de esta garantía esté prohibido por tales leyes, será nulo y sin efecto, pero el resto de la garantía permanecerá en vigor. Registre su producto en AIRCARE.com La falta de completar el formulario de registro no disminuye sus derechos de garantía.

Última actualización: 1 de septiembre de 2022

PREPÁRESE PARA HACER FUNCIONAR EL APARATO

1

Quite el Pedestal de su embalaje. Debe encontrar los siguientes componentes:

- a. Top
- b. Base
EP9500 #1B71982 | EP9800 #1B72716
- c. 1043 Super Wick®
TODAS MECHAS 1043
- d. Marco de la mecha
#1B72081
- e. Flotante (pegado con cinta a la parte posterior del marco de la mecha) #1B71971
- f. Soporte del flotante y dos tornillos
SOPORTE #S988304 | TORNILLOS #829815
- g. Cuatro rueditas
#1B5460070
- h. Puerta de llenado (unida a la parte superior)
EP9500 #1B71970 | EP9800 #1B72712
- i. Conducto para deflector (unido a la parte superior)
EP9500 #1B71973 | EP9800 #1B72714
- j. Embudo
#1B72282
- k. Accesorio superior (unido)
#1B72726
- l. Manual del usuario
#1B73525

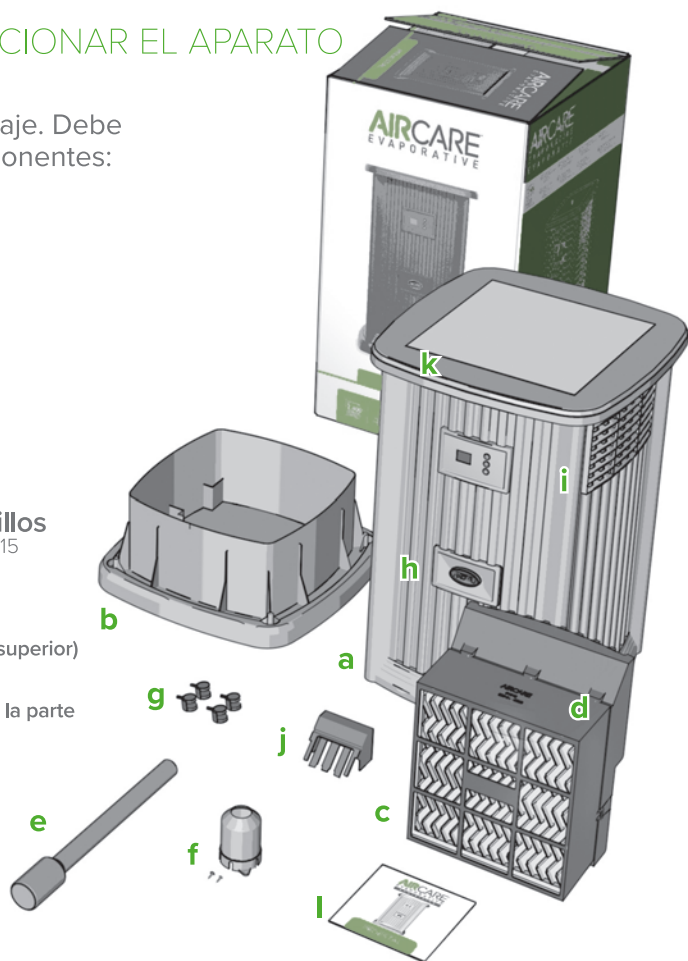

Si le falta alguna pieza, llámenos al **800.547.3888** para que podamos enviarle los repuestos.

♥ Esperamos que le encante su Pedestal.

¿Prefiere ver un video?

Mire el montaje del Pedestal en aircare.com/support.



ESCANEA EL CÓDIGO A LA DERECHA CON LA CÁMARA DE SU TELEFONO



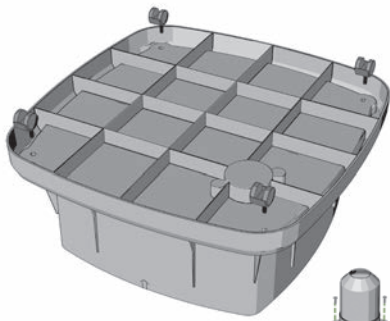

2 Quite todo de la base. Dé vuelta la base e inserte firmemente las rueditas en la parte inferior. ¡Solo use las manos! El uso de herramientas puede romper la base.

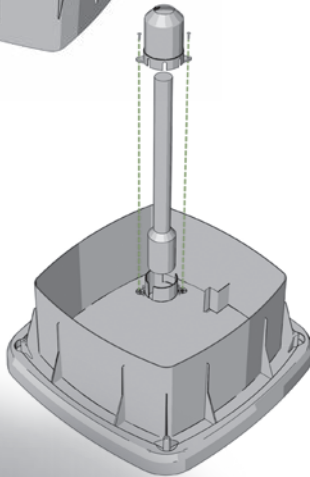

3 Retire el flotante de la parte posterior del marco de la mecha. Coloque el extremo ancho del flotante en el área circular de la base. Deslice el retén del flotante hasta la base y apriete suavemente para ubicar las fichas de rosca entre las clavijas. Utilice un destornillador Phillips para atornillar el retén del flotante. No ajuste de más ni utilice un taladro.

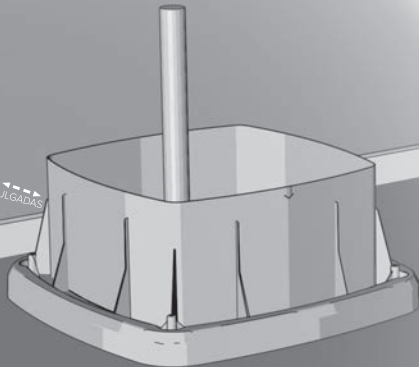

4 Coloque su base de Pedestal en la habitación central de su hogar. Debe estar sobre una superficie nivelada y contra una pared interior. Asegúrese de que esté al menos a dos pulgadas de distancia de la pared, de forma tal que el humidistato (en el cable) pueda leer de forma precisa la humedad.

Más información sobre el posicionamiento:

- Para maximizar la circulación de la humedad, coloque su unidad cerca de un retorno de aire frío.
- Si prefiere colocar su unidad en la habitación donde más se necesita la humedad, ¡puede hacerlo! Sin embargo, la humedad no se propagará por su hogar tan bien con este método.
- No coloque su humidificador debajo de una ventana, ya que se puede generar una condensación.
- Coloque la unidad en el piso inferior de las casas de varios pisos.

5

Con la mecha en el marco, coloque el marco en la base con la etiqueta de MAX FILL mirando hacia la etiqueta FRONT de la base. Llene la base de agua. Su Pedestal puede contener 3.5 galones de agua.

Acerca de los aditivos del agua:

- No utilice aceites esenciales en su Pedestal.
- No utilice ablandadores de agua.
- Le recomendamos que utilice nuestro bacteriostático de Essick Air para que lo ayude a inhibir el crecimiento de hongos.

Nota: para futuras recargas, puede quitar la parte superior y llenar la base, o utilizar el embudo. Para usar el embudo, solo deslice el extremo con dientes del embudo hacia dentro de la puerta de llenado.

6

Coloque la parte superior sobre la base. **Asegúrese de que la parte superior del flotante esté firmemente conectada al interruptor de encendido dentro del ensamblaje del ventilador.** Este interruptor se parece a un pequeño trampolín plateado.

7

Espere 20 minutos para que el filtro se sature por completo; luego, continúe con el paso 21.

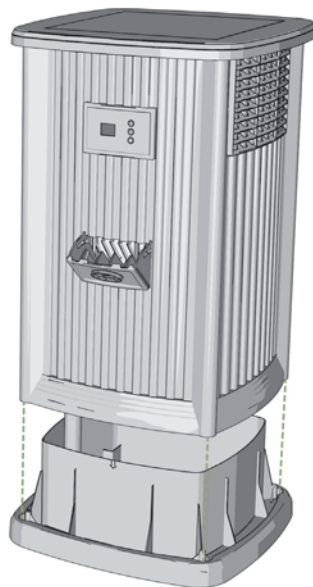
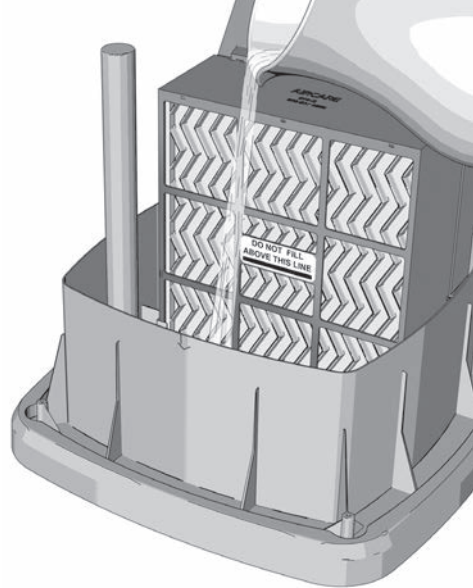

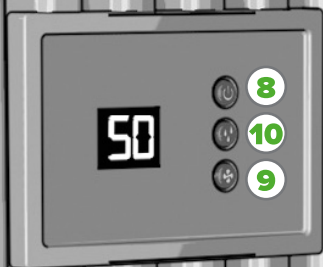

8

Enchufe su unidad y presione el botón de encendido.

9

Configure la velocidad deseada del ventilador presionando el botón de velocidad del ventilador. Su Pedestal cuenta con nueve velocidades de ventilación que se visualizan desde F1 (la velocidad más baja) hasta F9 (la velocidad más alta).

Nota: en las velocidades más altas, el Pedestal libera una enorme cantidad de humedad, por lo que es más ruidoso en estos niveles. La mayoría de nuestros clientes lo comparan con el sonido de un ventilador de caja. Quédese tranquilo de que su unidad no tiene nada malo; solo está trabajando mucho para liberar la muy necesaria humedad.

10

Presione el botón del control de humedad para configurar su nivel de humedad entre el 25% y el 65%. El humidistato, que se encuentra en su cable, leerá la humedad de su hogar y apagará el ventilador cuando se alcance el nivel establecido. Cuando se configure en 65%, su unidad funcionará de manera continua.

¡Eso es todo! Su Pedestal está listo para ser utilizado.

ACERCA DE LOS CÓDIGOS

F – El código F significa que su unidad está vacía y necesita ser RECARGADA de agua.

CF – El código CF se activa después de 720 horas de uso y significa que es tiempo de REVISAR SU FILTRO (mecha). Desenchufe su unidad y controle la mecha. Si la mecha aún está en buenas condiciones, solo borre el código enchufando nuevamente el humidificador. Si debe reemplazar la mecha, siga estos pasos rápidos:

1. Quite la mecha del marco apretando suavemente las lengüetas ubicadas alrededor de dicho marco. **No deseche su marco.**
2. Inserte una 1043 Super Wick® nueva en el marco y cierre este último con un golpecito.
3. Vuelva a colocar la mecha y el marco en la unidad con la etiqueta MAX FILL mirando hacia el frente de la unidad.

CÓMO LIMPIAR SU PEDESTAL

La limpieza regular es importante para evitar la formación de hongos, moho y demás colonias bacterianas en su humidificador. También permite que su EP9 siga funcionando con el mejor rendimiento.

1. Deje que la unidad funcione hasta vaciarse; luego, apáguela y desenchúfela.
2. Retire la parte superior del Pedestal, y quite de la base la mecha y el marco de esta.
3. Deseche la mecha si es tiempo de reemplazarla. De lo contrario, retírela del marco de la mecha (conservé su marco) y coloque la mecha en un fregadero mientras termina de limpiar su Pedestal.
4. Vacíe todo remanente de agua de la base.
5. Llene de agua la base hasta la mitad y añada 1 taza de vinagre blanco. Deje reposar durante 20 minutos. *Para desinfectar, reemplace el vinagre por 1 cucharadita de lejía. **No mezcle vinagre y lejía.***
6. Una vez transcurridos los 20 minutos, vacíe la base.
7. Humedezca una esponja con vinagre blanco, y limpie la base, el flotante y el marco de la mecha. Enjuague todo cuidadosamente. *Para desinfectar, reemplace el vinagre por lejía.*
8. Seque todo con un paño. Coloque la mecha actual (o una nueva) en el marco de la mecha. Luego, vuelva a armar la unidad.

Al guardar su Pedestal, deseche la mecha usada (conservé su marco de la mecha) y desinfecte la unidad utilizando las instrucciones anteriores. Seque bien la unidad y guárdela en un área que tenga la temperatura regulada. No instale un filtro nuevo hasta que vaya a utilizar de nuevo su humidificador.

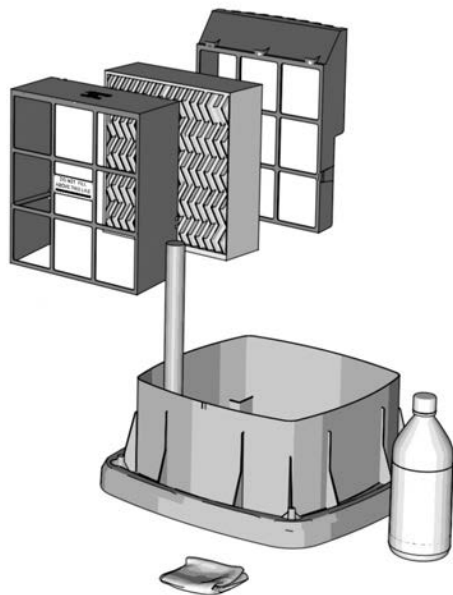

FREQUENTLY ASKED QUESTIONS

- Q** Where is my serial number?
- A** Your serial number is on the sticker on the back of the pedestal body or top. You can write it here for future reference:
- _____
-
- Q** Why isn't my unit running?
- A**
- Make sure your wick is installed correctly.
 - Make sure the top of the unit is correctly positioned with the front of the base.
-
- Q** The display is flashing "20," what does this mean?
- A** Your humidity level is below 20%. Try increasing your fan speed and output level.
-
- Q** The display is flashing "--," what does this mean?
- A** Your humidity level is over 90%. Try lowering your fan speed and output level.
-
- Q** Why isn't my humidity increasing?
- A**
- It can take 2-3 days for your new humidifier to bring your humidity up, especially if it is very dry in your home.
 - If your wick is old, replace it with a new one.
-
- Q** Can I replace the plastic tile on the top?
- A** Yes! The top tile can be replaced with any 12x12 tile of any material to match your home.
-
- Q** Why is my Pedestal flashing "F" when it has water in it?
- A** Try adjusting your float. (**SEE STEP 3**)
-
- Q** How often should I replace my wick?
- A** Your water's mineral content dictates how often your wick needs replacing. Harder water means more frequent changes. Using our Bacteriostat (part #1970) can help keep your unit cleaner and lengthen the life of your wick. Always change your wick at the beginning of every season.
-
- Q** Can I order replacement parts?
- A** Yes! Your Pedestal's parts and their part numbers are listed on page 2.

For any other questions or issues, contact our humidifier experts!
They are ready by phone, email, or chat.

AIRCARE[®]